

DOTFIX

Ref.:105048

Empotrable de la familia DOTFIX con acabado negro mate y de diseño compacto. Con su temperatura cálida y su haz de luz focalizado, ideal para iluminar sin deslumbrar y pasar desapercibido gracias a sus dimensiones muy pequeñas.



EAN: 8426107026903

Más información:

sulion.es/ean/8426107026903.es

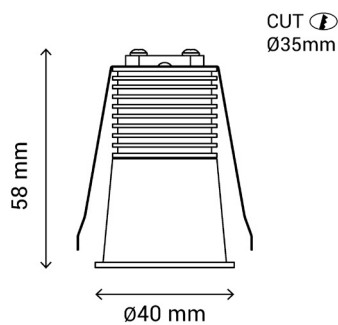

Color	Negro RAL 9005
Material	Aluminio
Material del difusor	Policarbonato
Instalación	Empotrable
Fuente de Luz	LED COB
Potencia luminaria	5 W
Temperatura de color	2700 K
Flujo lumínico	250 lm
Ángulo de apertura	45°
CRI	90
IP	20
Regulable	No
Clase	II
Voltaje	AC 220-240 V
Frecuencia	50-60 Hz
Temperatura de trabajo	-10 <-> +40°C
Horas de vida	50000 h
Número de encendidos	30000
Dimensiones packaging	60 x 60 x 75 mm
Volumen packaging	0,00027
Peso bruto	1,00 Kg

 2700k COB

